

# Танталовый конденсатор марганец диоксид

## Особенности

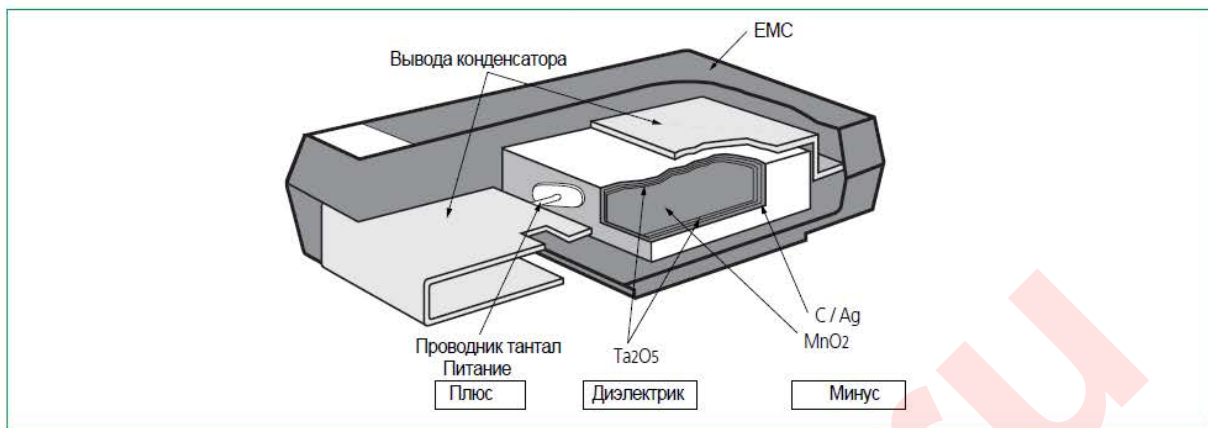

## Конфигурация и размеры

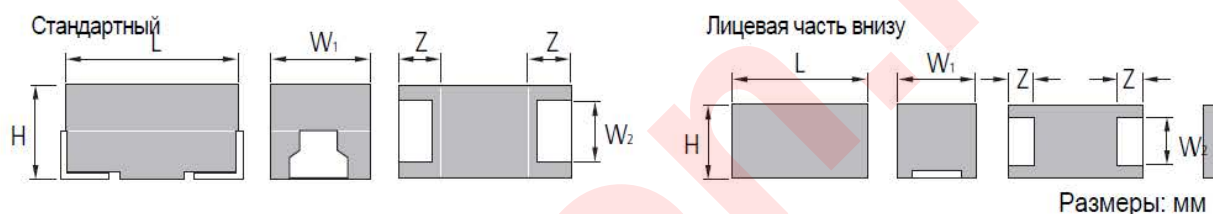

Код корпуса	EIA Код	L	W <sub>1</sub>	W <sub>2</sub>	H	Z
U*	1005	1.0±0.2	0.5±0.2	0.4±0.05	0.60 max	0.25±0.1
I*	1005	1.0±0.2	0.5±0.2	0.4±0.05	0.55 max	0.25±0.1
J	1608 -10	1.6+0.15 -0.1	0.85+0.15 -0.1	0.6±0.1	0.85+0.15 -0.1	0.4±0.1
K*	1608 -9	1.6±0.1	0.85±0.1	0.6±0.1	0.8±0.1	0.4±0.1
K	1608 -9	1.6+0.15 -0.1	0.85+0.15 -0.1	0.6±0.1	0.90max	0.4±0.1
R	2012L	2.0±0.2	1.25±0.2	0.9±0.1	0.95 max	0.5±0.2
P	2012	2.0±0.2	1.25±0.2	0.9±0.1	1.1±0.1	0.45±0.1
P*	2012	2.0±0.2	1.25±0.2	0.9±0.1	1.2 max	0.5±0.2
S	3216L	3.2+0.3	1.6±0.2	1.2±0.1	1.1±0.1	0.8±0.3
A	3216	3.2±0.2	1.6±0.2	1.2±0.1	1.6±0.2	0.8±0.3
T	3528L	3.5±0.2	2.8±0.2	2.2±0.1	1.2 max	0.8±0.3
B	3528	3.5±0.2	2.8±0.2	2.2±0.1	1.9±0.2	0.8±0.3
C	6032	6.0±0.3	3.2±0.3	2.2±0.1	2.5±0.3	1.3±0.3
D	7343	7.3±0.3	4.3±0.3	2.4±0.1	2.8±0.3	1.3±0.3
E	7343H	7.3±0.3	4.3±0.3	2.4±0.1	4.1±0.3	1.3±0.3

Код корпуса \* (для конденсаторов с лицевая частью вниз)

## Маркировка

**TC SCE 0J 107 M D A R 0150**

Танталовый конденсатор |  
 Тип (серия) |  
 Код номинального напряжения |  
 Емкость |  
 Допуск (емкость) |  
 Размер корпуса |  
 Упаковка |  
 (A=7 дюймов, C=13 дюймов)  
 Упаковка в зависимости от полярности |  
 Максимум ESR в милиомах |

Упаковка в зависимости от полярности



Танталовые конденсаторы (диоксид марганца). Схема системы.

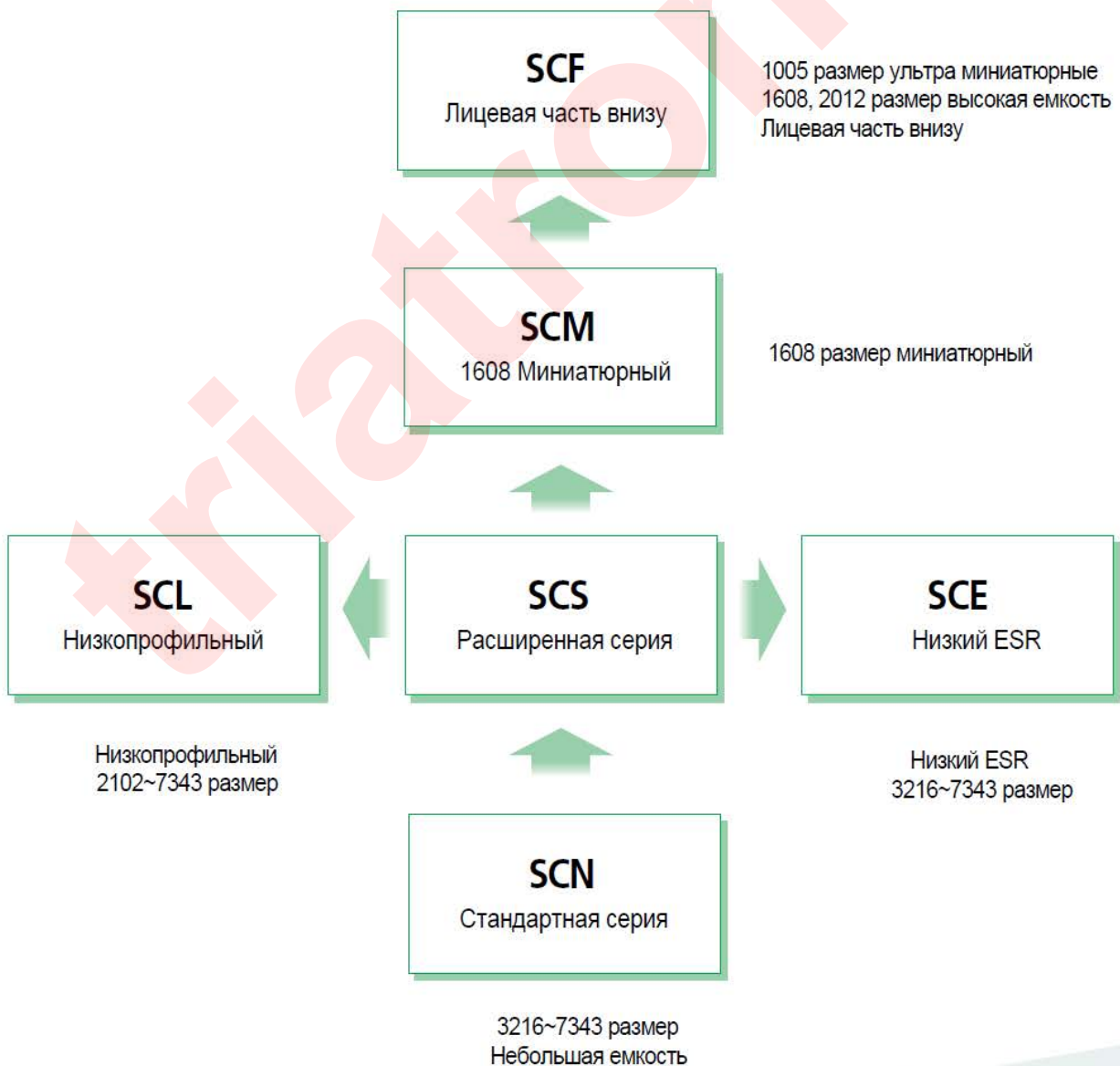

# SCN

(Стандартные танталовые конденсаторы)



## Особенности

Продукт представляет собой стандартный тип, который был наиболее широко распространен среди чип танталовых конденсаторов.

- Литой корпус.
- Совместимость с автоматическими линиями монтажа.
- Соответствует или превышает стандарт EIA 535BAAC.
- Экологически чистые (без свинца), танталовые конденсаторы.

## Технические характеристики

Емкость	Диапазон	0.15мкФ - 68мкФ						
	Допуск	±20%(M), ±10%(K)						
Фактор дестабилизации (Tan δ)	$C \leq 1.0\text{мкФ}$	D.F ≤ 4.0%						
	$1.5\text{мкФ} \leq C \leq 6.8\text{мкФ}$	D.F ≤ 6.0%						
	$10\text{мкФ} \leq C \leq 68\text{мкФ}$	D.F ≤ 8.0%						
	$C \geq 100\text{мкФ}$	D.F ≤ 10.0%						
Ток утечки		между 0.01CV и 0.5мкА, зависимости от того, что больше						
Номинальное напряжение (В)	$T \leq 85^\circ\text{C}$	4.0	6.3	10	16.0	20.0	25.0	35.0
Рабочее напряжение (В)	$85^\circ\text{C} < T \leq 125^\circ\text{C}$	2.5	4.0	6.3	10.0	13.0	16.0	22.0
Импульсное напряжение (В)	$T \leq 85^\circ\text{C}$	5.2	8.0	13.0	20.0	25.0	32.0	44.0
	$85^\circ\text{C} < T \leq 125^\circ\text{C}$	3.2	5.0	8.0	13.0	16.0	20.0	28.0
Диапазон рабочих температур		-55°C to 125°C						

## Таблица емкостей и размеров корпуса.

Ном. напряж.		4В(0G)	6.3В(0J)	10В(1A)	16В(1C)	20В(1D)	25В(1E)	35В(1V)
C (мкФ)								
0.15	154							A
0.22	224							A
0.33	334						A	A
0.47	474					A	A	B
0.68	684				A	A		
1.0	105			A	A			B
1.5	155		A	A			B	
2.2	225	A	A			B		C
3.3	335	A			B	C	C	C
4.7	475			B	C	C	C	D
6.8	685		B	C	C	C	D	D
10	106	B	C	C	C	D	D	
15	156	C	C	C	D	D		
22	226	C	C	D	D			
33	336	C	D	D				
47	476	D	D					
68	686	D						

## Таблица параметров и кодировка продукции.

Part номер	Размер корпуса	Емкость (мкФ)	Ток утечки (мкА) Температура +25°C макс.	DF (%) Температура +25°C, частота 120Гц макс.	ESR (ом) Температура +25°C, частота 100кГц макс.
<b>Номинальное напряжение 4В до +85°C(2.5В до +125°C)</b>					
TCSCN0G225*AAR	A	2.2	0.5	6	10.0
TCSCN0G335*AAR	A	3.3	0.5	6	8.0
<b>Номинальное напряжение 6.3В до +85°C(4В до +125°C)</b>					
TCSCN0J155*AAR	A	1.5	0.5	6	10.0
TCSCN0J225*AAR	A	2.2	0.5	6	8.0
<b>Номинальное напряжение 10В до +85°C(6.3В до +125°C)</b>					
TCSCN1A105*AAR	A	1.0	0.5	4	12.0
TCSCN1A155*AAR	A	1.5	0.5	6	8.0
<b>Номинальное напряжение 16В до +85°C(10В до +125°C)</b>					
TCSCN1C684*AAR	A	0.68	0.5	4	12.0
TCSCN1C105*AAR	A	1.0	0.5	4	10.0
<b>Номинальное напряжение 20В до +85°C(13В до +125°C)</b>					
TCSCN1D474*AAR	A	0.47	0.5	4	15.0
TCSCN1D684*AAR	A	0.68	0.5	4	12.0
<b>Номинальное напряжение 25В до +85°C(16В до +125°C)</b>					
TCSCN1E334*AAR	A	0.33	0.5	4	15.0
TCSCN1E474*AAR	A	0.47	0.5	4	14.0
<b>Номинальное напряжение 35В до +85°C(22В до +125°C)</b>					
TCSCN1V154*AAR	A	0.15	0.5	4	19.0
TCSCN1V224*AAR	A	0.22	0.5	4	18.0
TCSCN1V334*AAR	A	0.33	0.5	4	15.0

Все технические данные относятся к температуре окружающей среды +25°C.

Ток утечки измеряется при номинальном напряжении в течение 5 минут.

Допуск по емкости К для ±10% или М для ±20%.

## A, B, C, D, E, S, T Корпуса

## A, S (низкопрофильный) корпус

[SCN, SCS, SCE серия]

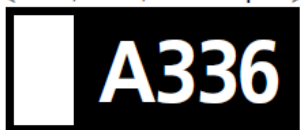

[SCL серия]

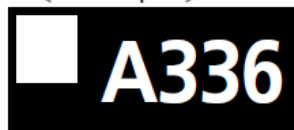

Емкость в пФ  
Номинальное напряжение  
(G: 4B J: 6.3B A: 10B C: 16B D: 20B E: 25B V: 35B)  
Минусовой вывод

## B, T (низкопрофильный) корпус

[SCN, SCS, SCE серия]

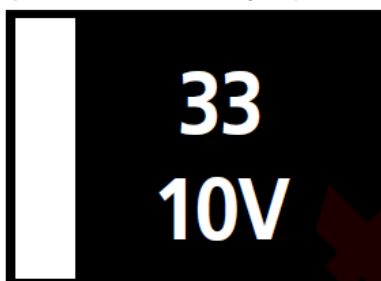

Емкость в пФ  
Номинальное напряжение

[SCL серия]

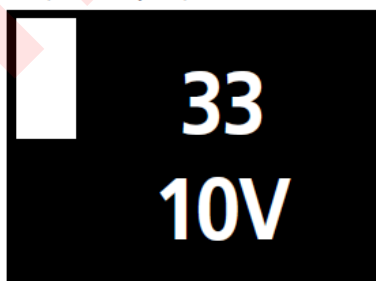

Минусовой вывод

## C, D, E корпус

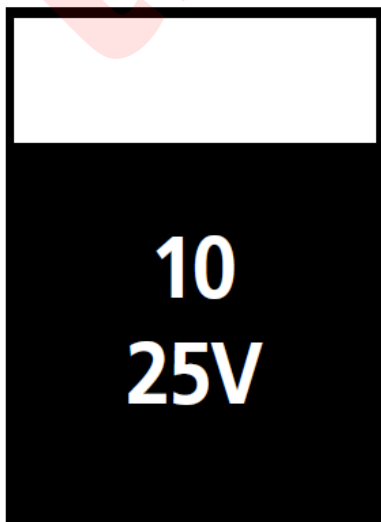

Минусовой вывод

Емкость в пФ

Номинальное напряжение

Характеристики ленты

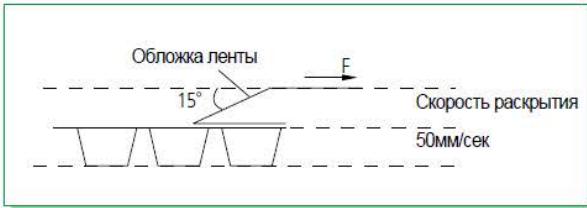

Танталовые конденсаторы должны быть упакованы в ленту и намотаны на катушку, для эффективного использования.

Лента: Полупрозрачный рельефный пластик  
Обложка ленты: Запресованный полиэстер  
Усилие для снятия обложки ленты, F = 10 ~ 70g

Размеры несущей ленты

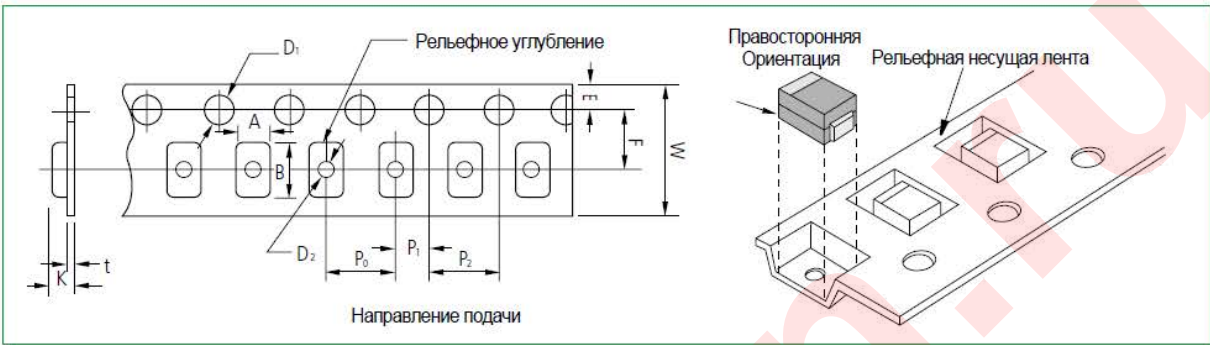

Рельфная пластиковая лента

Единица измерения: мм (дюймы)

Код Корпуса	W±0.3 (±0.002)	F±0.1 (±0.004)	E±0.1 (±0.004)	P0±0.1 (±0.004)	P1±0.1 (±0.004)	P2±0.1 (±0.004)	D1+0.1 (+0.004)	D2Мин.	t	A±0.2 (±0.008)	B±0.2 (±0.008)	K±0.2 (±0.008)
Q								∅ 0.6 (0.024)	0.25 (0.0098)	0.98 (0.039)	1.80 (0.071)	0.82 (0.032)
J,K												1.0 (0.039)
R										1.4 (0.055)	2.3 (0.091)	1.1 (0.043)
P	8 (0.315)	3.5 (0.138)		4 (0.157)					0.2 (0.008)			1.4 (0.055)
S			1.75 (0.069)		2 (0.079)	4 (0.157)	∅ 1.5 (0.059)	∅ 1.0 (0.039)		1.9 (0.075)	3.5 (0.138)	1.3 (0.051)
A												1.9 (0.075)
T												1.3 (0.051)
B									0.3 (0.012)	3.3 (0.130)	3.8 (0.150)	2.1 (0.083)
C										3.7 (0.146)	6.4 (0.252)	3.0 (0.118)
D	12 (0.472)	5.5 (0.217)		8 (0.315)				∅ 1.5 (0.059)		4.8 (0.189)	7.7 (0.303)	3.3 (0.130)
E										4.8 (0.189)	7.7 (0.303)	4.25 (0.167)

Бумажная лента

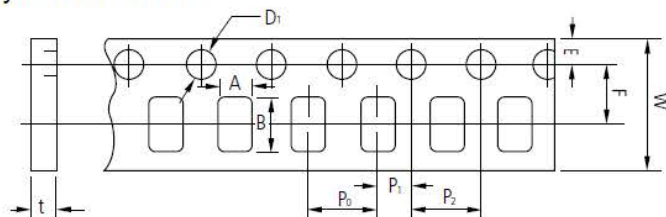

Код Корпуса	W±0.1 (±0.004)	F±0.05 (±0.002)	E±0.05 (±0.002)	P0±0.1 (±0.004)	P1±0.1 (±0.004)	P2±0.05 (±0.002)	D1+0.03 (+0.001)	t±0.05 (±0.002)	A+0.03 (+0.001)	B+0.03 (+0.001)
U	8 (0.315)	3.5 (0.138)	1.75 (0.069)	4 (0.157)	2 (0.079)	4 (0.157)	∅ 1.55 (0.061)	0.60 (0.024)	0.82 (0.032)	1.32 (0.052)

## Размеры катушки

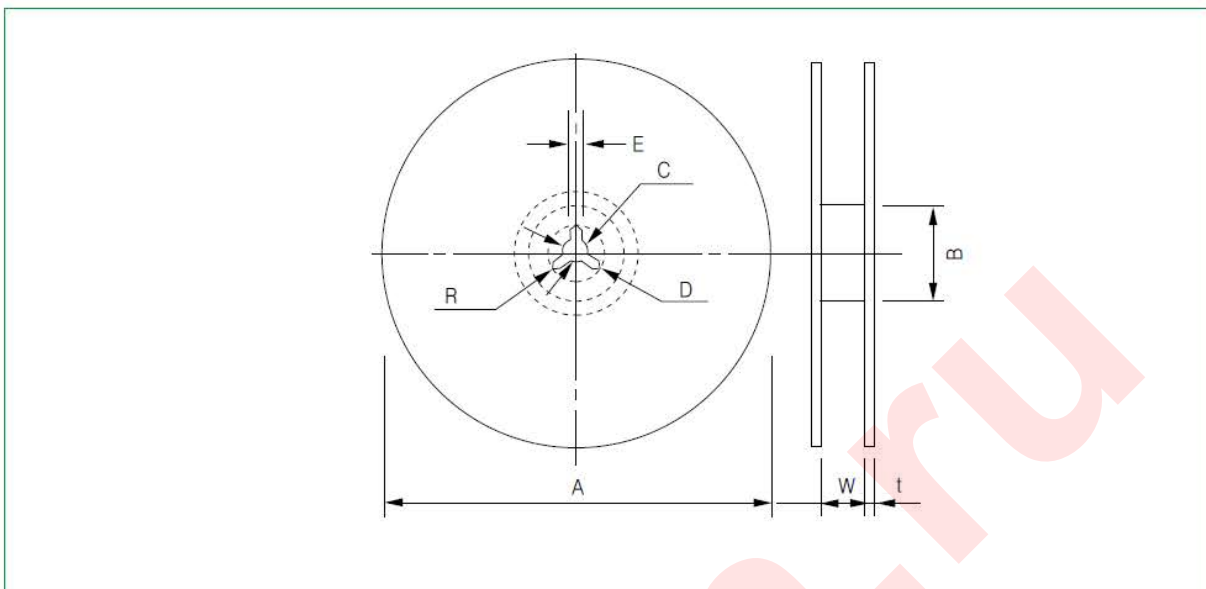

Единица измерения: мм

Обозначение	Ширина ленты	A	B	C	D
7" Катушка	8мм	$\varnothing 180+0/-3$	$\varnothing 60+1/-0$	$\varnothing 13\pm 0.3$	$\varnothing 25\pm 0.5$
	12мм	$\varnothing 180+0/-3$	$\varnothing 60+1/-0$	$\varnothing 13\pm 0.3$	$\varnothing 25\pm 0.5$
13" Катушка	8мм	$\varnothing 330\pm 2.0$	$\varnothing 80\pm 1.0$	$\varnothing 13\pm 0.3$	$\varnothing 25\pm 0.5$
	12мм	$\varnothing 330\pm 2.0$	$\varnothing 80\pm 1.0$	$\varnothing 13\pm 0.3$	$\varnothing 25\pm 0.5$

Обозначение	Ширина ленты	E	W	t	R
7" Катушка	8мм	$2.0\pm 0.5$	$9\pm 0.5$	$1.2\pm 0.2$	1.0
	12мм	$2.0\pm 0.5$	$13\pm 0.5$	$1.2\pm 0.2$	1.0
13" Катушка	8мм	$2.0\pm 0.5$	$9\pm 0.5$	$2.2\pm 0.2$	1.0
	12мм	$2.0\pm 0.5$	$13\pm 0.5$	$2.2\pm 0.2$	1.0

## Количество на катушке

Единица измерения: мм(дюйм)

Код корпуса	178мм(7") катушка	330мм(13") катушка
U	4,000 шт. / катушка	-
J (Q), K	4,000 шт. / катушка	-
P (R)	3,000 шт. / катушка	-
A (S), B (T)	2,000 шт. / катушка	8,000 шт. / катушка
C, D	500 шт. / катушка	2,500 шт. / катушка
E	400 шт. / катушка	2,000 шт. / катушка

## Упаковочная таблица

### Внутренняя коробка

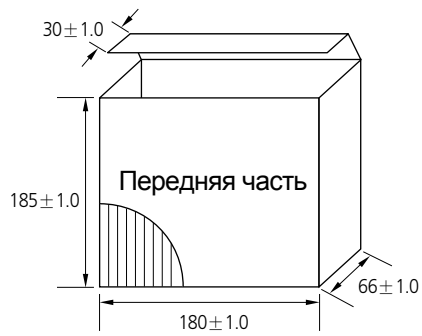

### Внешняя коробка

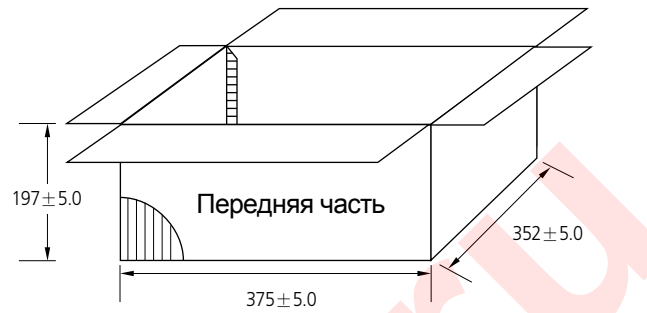

(Единица измерения: мм)

ТИП	Дюйм	Ленточная упаковка					Коробочная упаковка							
		Упаковочный Код	Катушка	Лента	Кол-во	Вес (грамм)	Внутренняя коробка				Внешняя коробка			
							Кат-шек	Кол-во Макс.	Вес (кг)	Объем ×10 <sup>-3</sup> м3	Внутр. коробок	Кол-во Макс.	Вес (кг)	Объем ×10 <sup>-3</sup> м3.
1005	0402	AR	7"	Бумажн. лента	4,000	100	5	20,000	0.55	2.197	10	200,000	5.7	26
1608	0603	AR	7"		4,000	100	5	20,000	0.55	2.197	10	200,000	5.7	26
2012	0805	AR	7"		3,000	100	5	15,000	0.55	2.197	10	150,000	5.7	26
3216	1206	AR	7"		2,000	100	5	10,000	0.55	2.197	10	100,000	5.7	26
		CR	13"	8,000	700	5	40,000	3.6	9.286	5	200,000	18.2	50.279	
3528	1311	AR	7"	Рельефная лента	2,000	180	5	10,000	1	2.197	10	100,000	10.2	26
		CR	13"		8,000	800	5	40,000	4.1	9.286	5	200,000	20.8	50.279
6032	2312	AR	7"	500	130	4	2,000	0.57	2.197	10	20,000	5.9	26	
		CR	13"	2,500	650	4	10,000	2.8	9.286	5	50,000	14.2	50.279	
7343	2818	AR	7"	500	180	4	2,000	0.8	2.197	10	20,000	8.2	26	
		CR	13"	2,500	1000	4	10,000	4.16	9.286	5	50,000	20.7	50.279	